

ミスミ

SOLID CARBIDE SQUARE END MILLS

超硬スクエアエンドミル

●2枚刃 / 刃長2D (ショート) タイプ -2 FLUTES / SHORT TYPE-

SEC-EM2S (アタリ付)
SEC-PEM2S (ピンカド)

追加加工対応品
P.171

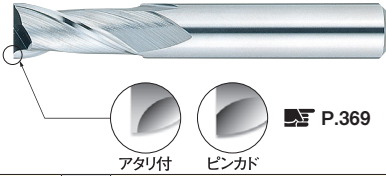

P.369

材質 **MG 超硬** 仕様 **ショート** **30°** **再研磨**

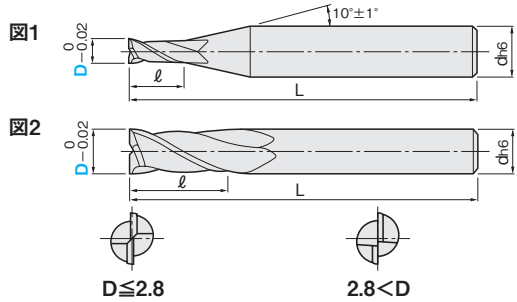

一般鋼 (S45C~S55C, SS400, SCM)	調質鋼 (NAK55, NAK80, HPM1)	高硬度鋼 (SKD, SKS, SKH51, DC53)			ステンレス鋼 (SUS303, SUS304)	鋳鉄 (FC, FCD)	アルミ合金	チタン合金	銅合金	グラファイト	樹脂
~40HRC	~45HRC	~55HRC	~60HRC	~65HRC	~35HRC	○	○	○	○	○	○

◎=最適 ○=適

型番 **SEC-EM2S (アタリ付) / SEC-PEM2S (ピンカド)**

1本単位

刃径 D	刃長 ℓ	全長 L	シャン径 d	図	●在庫品 □製作品	¥通常単価 1~4本
0.2	0.4	35	3	1	●	2,610
0.4	0.8	35	3	1	●	2,520
0.5	1	35	3	1	●	1,130
0.8	1.6	35	3	1	●	1,130
1	2	40	4	1	●	980
1.2	2.4	40	4	1	●	1,100
1.5	3	40	4	1	●	980
1.8	3.6	40	4	1	●	1,100
1.91 ~ 1.99	4	40	4	1	□(アタリ付のみ)	2,230
2	4	40	4	1	●	980
2.25 ~ 2.49	5	40	4	1	□(アタリ付のみ)	3,260
2.5	5	40	4	1	●	980
2.81 ~ 2.99	6	45	6	1	□(アタリ付のみ)	2,190
3	6	45	6	1	●	1,300
3.01 ~ 3.49	7	45	6	1	□	3,850

刃径 D	刃長 ℓ	全長 L	シャン径 d	図	●在庫品 □製作品	¥通常単価 1~4本
3.5	7	45	6	1	●	2,490
3.51 ~ 3.99	8	45	6	1	□	2,650
4	8	45	6	1	●	1,440
4.51 ~ 4.99	10	45	6	1	□	2,940
5	10	45	6	1	●	1,550
5.51 ~ 5.99	12	45	6	1	□	2,990
6	12	45	6	2	●	1,730
7.01 ~ 7.99	16	55	8	1	□	3,750
8	16	55	8	2	●	2,590
9.01 ~ 9.99	20	65	10	1	□	4,680
10	20	65	10	2	●	3,310
11.01 ~ 11.99	24	75	12	1	□	6,200
12	24	75	12	2	●	4,570

●製作品の刃径は0.01mm単位指定

切削条件 P.320

Order 注文例

●在庫品 **SEC-EM2S 10**
型番 刃径(D)

□製作品 **SEC-EM2S 7.99**
型番 刃径(D)

Delivery 出荷日

●在庫品 **在庫品** P.巻末-3

□製作品 **3** 日目出荷 **ストックA** 800円/1本 **P.巻末-5**

●ご希望によりPM 6:00迄、当日出荷受付致します。

●同一サイズ3本以上は一律2,160円

Price 価格

●在庫品 数量スライド価格 (●1円未満切捨て)		お見積り		
数量	1~4	5~9	10~29	30~99
値引率	価格表	5%	8%	15%
□製作品 数量スライド価格 (●1円未満切捨て)		お見積り		
数量	1~4	5~9	10~19	20~29
値引率	価格表	3%	5%	8%

GG が特長!

- 汎用の2枚刃エンドミルで幅広い用途に対応できます。
- 加工後のワークの面粗さはとても良好に仕上がります。

U 首選がし追加加工 SN / SNR

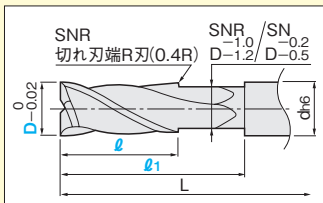

- SN …… 標準首選がし
- SNR …… 切れ刃端R加工

SEC-EM2S (アタリ付) / SEC-PEM2S (ピンカド)

刃径 D	刃長 ℓ		¥/1コード	
	下下長 ℓ	1mm単位指定	SNR	SN
6	17~27	12	5~12	500 3,500
8	21~31	16	5~16	500 3,500
10	25~35	20	5~20	500 3,500
12	29~45	24	5~24	790 3,790

- 対象型番の本体価格に追加加工単価が加算されます。
- 上記追加加工に数量スライド価格がございません。

1本単位

●加工型番 型番 刃径(D) 下下長(ℓ) 刃長(ℓ)
SN-SEC-EM2S 6-20-12
SNR-SEC-EM2S 6-20-12

出荷日 **3** 日目出荷 ●ストック不可

併用メニュー P.171

●首選がし追加加工は在庫品サイズにのみ適用です。製作品サイズの首選がしはP.171をご覧ください。

超硬エンドミル

ハイスエンドミル

自由指定直刃エンドミル

専用カッター

ドリル

面取り・センタリング工具

リーマ

ねじ穴関連工具

フライス用チップ・カッター

旋削工具