

ミスミ MISUMI C-VALUE XAL SERIES SOLID CARBIDE SQUARE END MILLS

XALシリーズ超硬スクエアエンドミル

●4枚刃 / 刃長2.5Dタイプ -4 FLUTES / ℓ/D=2.5 TYPE-

XAL-EM4SR (アタリ付)
XAL-PEM4SR (ピンカド)

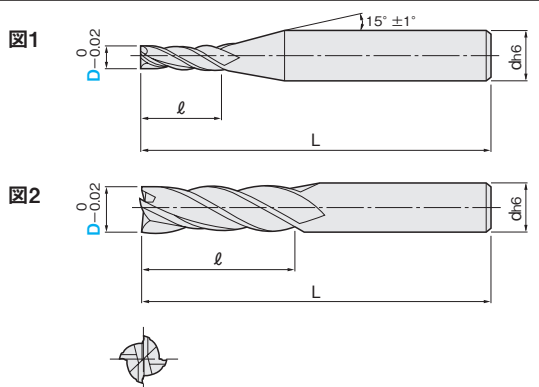
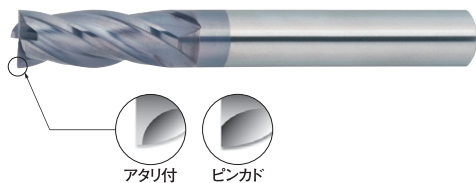

材質	MG 超硬 XAL								
仕様	2.5D, 30°, 4枚刃, 再研磨								
一般鋼・合金鋼 (S45C~S55C, SS, SCM)	調質鋼 (PX, NAK, HPM, STAVAX)	高硬度鋼 (SKD, DAC, DC, SKH)	ステンレス鋼 (SUS303, SUS304)	鋳鉄 (FC, FCD)	アルミ合金	チタン合金	銅合金	グラファイト	樹脂
~40HRC	~45HRC	~55HRC ~60HRC ~65HRC	~35HRC	○	○	○	○	○	○

○=最適 ○=適

1本単位

型番	刃径 D	刃長 ℓ	全長 L	シャンク径 d	図	規格有無		¥通常単価			
						アタリ付	ピンカド	1~2本	3~9本	10~29本	30本~
XAL-EM4SR (アタリ付)	1.5	3.75	45	4	1	●	規格なし	890	860	810	750
	2	5	45	4	1	●	規格なし	740	710	680	620
	3	7.5	45	6	1	●	●	770	740	700	650
	4	10	50	6	1	●	●	890	860	810	750
	5	12.5	55	6	1	●	●	890	860	810	750
	6	15	60	6	2	●	●	1,040	1,000	950	880
XAL-PEM4SR (ピンカド)	7	17.5	60	8	1	●	規格なし	2,790	2,700	2,560	2,370
	8	20	70	8	2	●	●	1,670	1,610	1,530	1,410
	10	25	80	10	2	●	●	2,040	1,970	1,870	1,730
	12	30	85	12	2	●	●	2,770	2,680	2,540	2,350
	16	40	105	16	2	●	●	9,000	8,730	8,280	7,650



Order 注文例 XAL-PEM4SR 10

型番 刃径 (D)

切削条件 P.321



Delivery 在庫品 巻末-3

- ご希望によりPM 6:00迄、当日出荷受付致します。
- ご注文数量により、納期調整をさせていただく場合がございます。

EJが特長!

- 3本から数量スライド適用となるお得な価格設定です。
- 潤滑性に優れたXALコーティングは、特に生材加工において安定した耐摩耗性を発揮し、加工物の形状精度の向上が期待できます。
- 刃長はショート刃とレギュラー刃の中間となる刃径の2.5倍です。
- XALコーティングは通電性を持っておりません。通電方式のツールセッターは使用できません。

関連商品



不等リードエンドミル P.101~102

部品表一式で見積り取れないか...そんな時は、VONAサポートセンターへ ☎0120-343-256

- 在庫品は、ご希望によりPM6:00迄のご注文で当日出荷致します。
- 他社ブランド(ミスミ品以外)非在庫品の出荷日カウントは土日祝日を除きます。

スクエア



多機能スクエア



スクエア

ハイヘリカル



ラフィング



ロングネック



追加加工



ボール



ボール



ラジアス



ラジアス



テーパ



関連備品

一般鋼

高硬度鋼

SUS-チタン

アルミ銅

樹脂

グラファイト

被削材