

ミスミ

SOLID CARBIDE CORNER RADIUS END MILLS FOR ALUMINUM ALLOY CUTTING

アルミ加工用超硬ラジアスエンドミル

●2枚刃/レギュラータイプ -2 FLUTES/REGULAR TYPE-

SEC-CR-ALHEM2R (在庫品)
T-SEC-ALHEM2R (製作品)

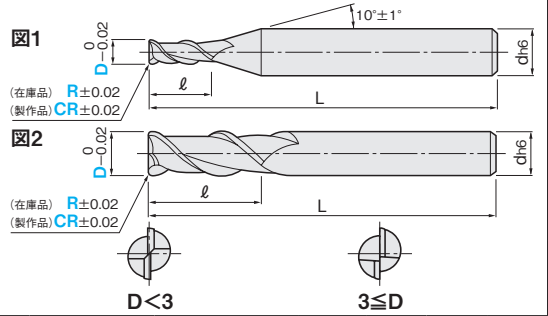

材質	MG 超硬	仕様	レギュラー 45° 再研磨
一般鋼 (S45C~S55C, SS400, SCM)	調質鋼 (NAK55, NAK80, HPM1)	高硬度鋼 (SKD, SKS, SKH51, DC53)	ステンレス鋼 (SUS303, SUS304)
~40HRC	~45HRC	~55HRC ~60HRC ~65HRC	~35HRC
			鋳鉄 (FC, FCD) ◎
			アルミ合金 ○
			チタン合金 ○
			銅合金 ○
			グラファイト ○
			樹脂 ○

◎=最適 ○=適

型番 SEC-CR-ALHEM2R (在庫品) / T-SEC-ALHEM2R (製作品)

刃径 D	ラジアス R	選択 (在庫品) CR 0.1mm単位指定 (製作品)	刃長 l	全長 L	シャンク径 d	図	●在庫品 □製作品	¥通常単価 100本以上お見積り			
								1~4本	5~9本	10~29本	30~99本
2	0.2		6	40	4	1	●	2,480	2,360	2,280	2,110
3	0.5		9	50	6	1	●	2,880	2,740	2,650	2,450
4	0.5		12	50	6	1	●	2,960	2,810	2,720	2,520
	0.1~1.0	□					4,660	4,560	4,500	4,370	
5	0.5		15	55	6	1	●	3,390	3,220	3,120	2,880
	0.1~1.5	□					4,770	4,650	4,580	4,430	
6	0.5		18	55	6	2	●	3,440	3,270	3,160	2,920
	0.1~2.0	□					4,760	4,640	4,570	4,410	
8	0.1~3.0	1	24	65	8	2	●	4,510	4,280	4,150	3,830
	0.1~3.0	□					5,480	5,330	5,240	5,030	
10	0.1~3.0	1	30	75	10	2	●	6,220	5,910	5,720	5,290
	0.1~3.0	□					6,470	6,270	6,150	5,870	
12	0.1~3.0	1	36	80	12	2	●	7,470	7,100	6,870	6,350
	0.1~3.0	□					8,450	8,180	8,010	7,640	
16	0.1~3.0		48	110	16	2	□	15,780	15,140	14,760	13,870
20	0.1~3.0		60	130	20	2	□	25,070	23,980	23,330	21,820

●製作品の刃長 (l) と全長 (L) は D×0.5 程度 (最大約 5mm) 短くなります。

1本単位 切削条件 P.348



●在庫品 SEC-CR-ALHEM2R 10-R1
型番 刃径 (D) ラジアス (R)

□製作品 T-SEC-ALHEM2R 8-CR0.5
型番 刃径 (D) ラジアス (CR)



●在庫品 巻末-3
ご希望によりPM 6:00迄、当日出荷受付致します。

5日が特長!

- シャープな切れ刃を採用しており、アルミ特有の構成刃先を防ぎます。
- ラジアス刃先は欠け防止にも役立ちます。

□製作品

5 日日出荷 急 ストックB 800円/1本 巻末-5

●同一サイズ3本以上は一律2,160円

U 首逃し追加加工 SN / SNR

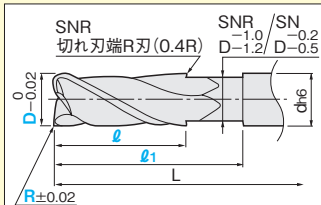

- SN……標準首逃し
- SNR……切れ刃端R加工

SEC-CR-ALHEM2R

刃径 D	ラジアス R	首下長 l1 1mm単位指定	刃長 l		¥/1コード	
			SN 1mm単位指定	SNR	SN	SNR
6	0.5	23~37	18	5~18	500	3,500
8	1	29~41	24	5~24	500	3,500
10	1	35~45	30	5~30	500	3,500
12	1	41~50	36	5~36	790	3,790

- 対象型番の本体価格に追加工単価が加算されます。
- 上記追加加工に数量スライド価格はございません。

1本単位

加工型番	型番	刃径 (D) ラジアス (R) 首下長 (l1) 刃長 (l)
SN-SEC-CR-ALHEM2R 6-R0.5-30-18		
SNR-SEC-CR-ALHEM2R 6-R0.5-30-18		

出荷日 3 日日出荷 ●ストック不可

●首逃し追加加工は在庫品サイズにのみ適用です。製作品サイズの首逃しはP.173をご覧ください。